

Snabblyftblock modell VS/// Kapacitet 250 - 5000kg

Yale VS/// har allt man kan förvänta sig, kvalitet, säkerhet och prestanda - till ett bra pris. Den låga bygghöjden underlättar vid begränsat utrymme, tät konstruktion är bra vid arbete utomhus. De svivande krokarna är försedda med robusta krokkläppar. Efter lång erfarenhet av denna gedigna produkt utökades VS///-serien med ytterligare kapaciteter, 10t, 20t, 30t och 50t, för ett bredare sortimentet och för att tillgodose fler branscher, inte minst pappersbruk och skeppsindustrin.

Fakta

- Kraftig konstruktion och förstärkt handhjul borgar för hög stabilitet.
- Hög kvalitet på styrrullar ger en jämn och stabil gång.
- Högkvalitativa lager samt kättinghjul ger lång livslängd.
- Zinkpläterade och gulkromade bromsdetaljer och styrrullar ger ökat korrosionsskydd.
- Zinkpläterad lastkedja som standard
- Väl skyddat med kåpor för att undvika klämskador.

SERIES EXTENSION
NOW WITH HIGH SWL!
10000 - 50000 kg



Tillval

Överbelastnings-
skydd från
500kg.

Kättingsamlare
på samtliga
modeller.

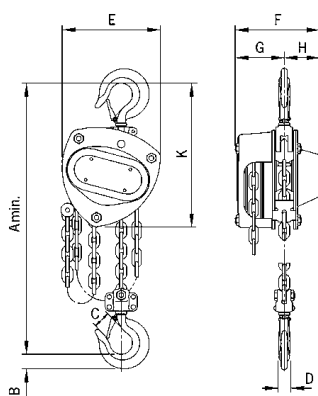

Modell VS///, 250-3000kg, 1-part

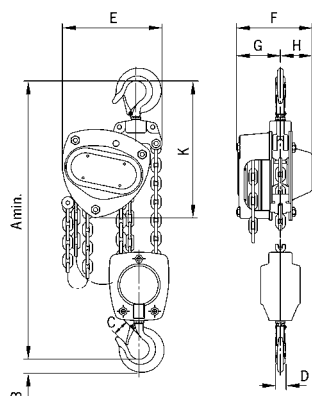

Modell VS///, 2000-5000kg, 2-part

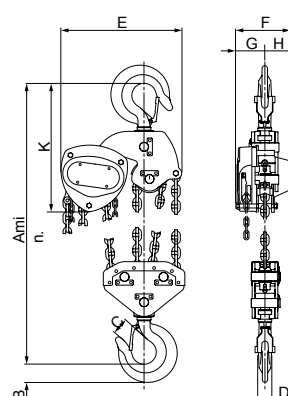

Modell VS///, 10000kg, 4-part

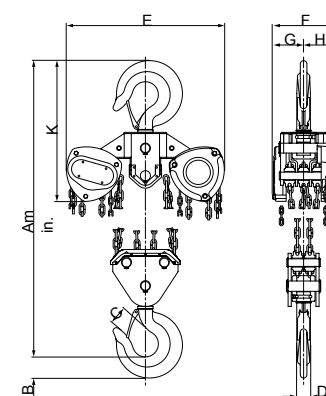

Modell VS///, 20000 kg, 8-part

Teknisk data modell VSIII

Modell	EAN Nr 4025092*	Kapacitet kg /antal parter	Kätting- dimension mm	Lyftförelse mm vid 1m drag i handkätting	Motstånd daN	Egenvikt vid lyfthöjd 3m kg
VSIII 0,25/1	*665322	250/1	4 x 12	50	20	3.9
VSIII 0,5/1	*949545	500/1	5 x 15	26	21	9.0
VSIII 1,0/1	*949927	1000/1	6 x 18	24	24	11.5
VSIII 1,5/1	*593854	1500/1	8 x 24	17	30	17.5
VSIII 2,0/1	*949934	2000/1	8 x 24	19	32	19.0
VSIII 2,0/2	*949941	2000/2	6 x 18	15	29	17.3
VSIII 3,0/1	*949958	3000/1	10 x 30	12	40	31.0
VSIII 3,0/2	*949965	3000/2	8 x 24	10	37	27.0
VSIII 5,0/2	*949972	5000/2	10 x 30	8	41	43.0

Måttabell modell VSIII

Modell	VSIII 0,25/1	VSIII 0,5/1	VSIII 1,0/1	VSIII 1,5/1	VSIII 2,0/1	VSIII 2,0/2	VSIII 3,0/1	VSIII 3,0/2	VSIII 5,0/2
A min., mm	290	350	380	450	460	490	570	580	700
B, mm	12	21	27	33	37	37	46	46	56
C, mm	26	28	32	37	41	41	44	44	50
D, mm	11	16	19	22	27	27	31	31	37
E, mm	118	145	158	180	205	170	240	220	250
F, mm	113	140	155	175	180	155	210	175	190
G, mm	65	80	87	85	94	87	110	94	95
H, mm	48	60	68	90	86	68	100	81	95
K, mm	190	240	270	300	320	285	370	340	410

Teknisk data modell VSIII

Modell	EAN Nr 4025092* 4053981**	Kapacitet kg /antal parter	Kätting- dimension mm	Lyftförelse mm vid 1m drag i handkätting	Motstånd daN	Egenvikt vid lyfthöjd 3m kg
VSIII 10/4	**981574	10000/4	10 x 30	2.84	37	78.5
VSIII 20/8	**981581	20000/8	10 x 30	1.42	44.5	197
VSIII 30/12	**981598	30000/12	10 x 30	0.83	46.3	268
VSIII 50/18	**981604	50000/18	10 x 30	0.56	53.6	540

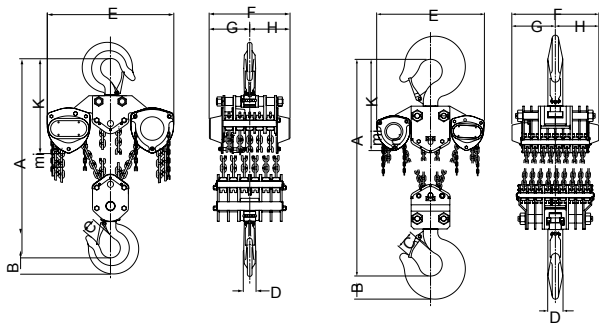

Modell VSIII, 30000kg, 12-part

Modell VSIII, 50000kg, 18-part

Måttabell modell VSIII

Modell	VSIII 10/4	VSIII 20/8	VSIII 30/12	VSIII 50/18
A min., mm	860	950	1112	1700
B, mm	63	90	90	165
C, mm	65	86	85	135
D, mm	47	69	67	108
E, mm	463	860	704	776
F, mm	104	200	410	627
G, mm	55	100	225	314
H, mm	50	100	186	314
K, mm	448	508	528	656